

第95回東京国際ナショナル
ギフト・ショー®
春2023

×

SPORTS IN LIFE

開催要綱（出展のおすすめ）

2023 2/15 (wed) - 17 (fri) Tokyo Big Sight
10:00-18:00 (Feb.17 10:00-17:00)

www.giftshow.co.jp

今回も東京ビッグサイトにて開催します！
お申し込みはお早目に！

ORGANIZER : Business Guide-Sha, Inc 

SPORTS IN LIFE × 第95回東京国際ギフト・ショー 春2023

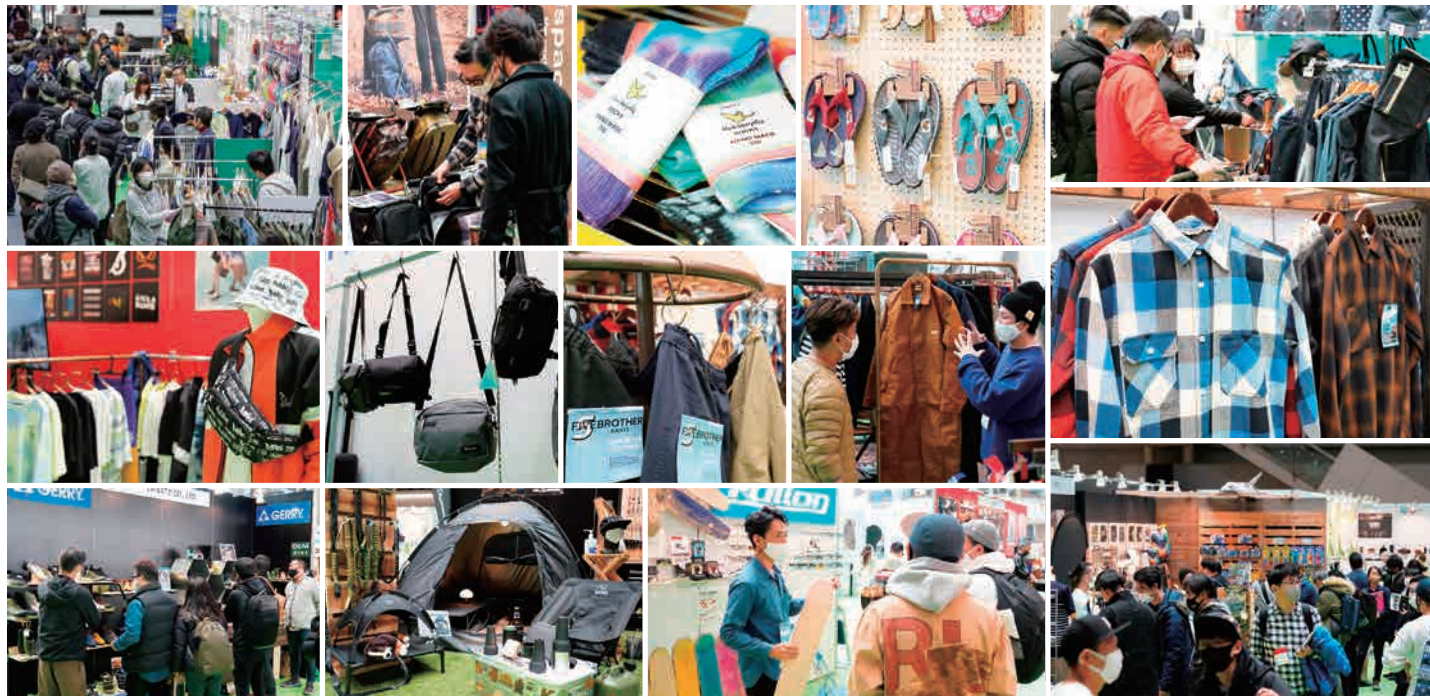

【第95回東京国際ギフト・ショー春2023について】

日本最大のパーソナルギフトと生活雑貨の国際見本市「第95回東京国際ギフト・ショー春2023」は、2023年2月15日(水)から17日(金)の3日間、東京ビッグサイトにて開催されます。今回も「第13回LIFE×DESIGN」、「第33回グルメ&ダイニングスタイルショー春2023」、「LIVING & DESIGN2023」を同時開催。コロナも落ち着くであろう(落ちついて欲しい)と予想される今回は、同時開催展含め、総出展社数2,500社、来場者数17万人を予定しています。

【SPORTS IN LIFEについて】

「SPORTS IN LIFE」は、隣接するmanicolle tokyoと共に、従来のファッションマーケットに時代性をプラスし、リアルスタイルを提案します。「SPORTS IN LIFE」が担うのは、「プラス sports, casual」。スポーティかつカジュアルなファッションプロダクトがココに集います。

スポーツアパレルや雑貨を上手く自身のファッションやライフスタイルに取り入れ、ひとつのStyleとしてしまう消費者、逆にカジュアルアパレルや雑貨をスポーツシーンに溶け込ませる消費者。

オリンピック・パラリンピックでの日本選手の活躍を受け、特に欧米発の横乗り系スポーツブランドのライセンス商品に人気が集まっています。大きなスポーツイベント後のブームという時代性をプラスし、おしゃれなスポーティファッションとライフスタイルをココから発信いたします。

また、密を避けるという新しい生活様式から、更に注目を集めているアウトドアシーン。アウトドア用品やプレインググッズの出展も増えることが予想されます。

SPORTS IN LIFEは、人気のエリアです。

締切日を待たずして、キャンセル待ちとなる場合が多いことから、出展をご検討の皆様は、是非お早目のお申し込みをお勧めいたします。まずは、ご連絡ください!

【SPORTS IN LIFE 開催概要】

名称：第95回東京国際ギフト・ショー春2023「SPORTS IN LIFE」

会期：2023年2月15日(水)・16日(木)・17日(金)

[15・16日 10:00 am ~ 6:00 pm / 17日 10:00 am ~ 5:00 pm]

会場：東京ビッグサイト (会場内ゾーニングは決定次第お知らせします)

出展申込締切：2022年11月7日(月)

出展料金納入締切：2022年11月18日(金)

※出展に関する諸条件は、第95回東京国際ギフト・ショー春2023開催要綱に準じます。

※各社様の小間位置に関しましては、2023年1月10日頃(東京ギフト・ショー出展社説明会と同時期)にお知らせ申し上げます。

※出展に際しては、主催者による選考(審査)がございます。

【SPORTS IN LIFE 出展募集アイテム】

当ゾーンのキーワードは… **SPORTY! & CASUAL!**

メンズウェア/レディースウェア/ユニセックスウェア/スポーツウェア・雑貨/アウトドアウェア・雑貨/バッグ/シューズ・サンダル/スポーツウォッチ・サングラス・アクセサリ/レッグファッション/ミュージックグッズ/トラベル用品/雑貨 many more...

SPORTY & CASUALをキーワードにトレンドを発信し、ウェアとファッション雑貨を提案いたします。

シーズンは期中物を中心に展開する為、よりリアルなマーケット動向を見据えての商品提案を行い、納期も即納商品から2~3ヶ月後に納品可能な商品が多くなっております。

【SPORTS IN LIFE 来場対象】

セレクト(アパレル系)ショップ/専門店/量販店/百貨店/卸問屋/雑貨ショップ/通販/その他業態融合型店 many more...

当ゾーンへ商品を買付けに来るバイヤーは、セレクトショップを中心に、量販店・卸問屋・百貨店・ウェブショップなど様々です。

さらに、東京ギフト・ショーには単一の業界専門見本市では出会うことの困難な、多種多様なバイヤーとの出会いがあります。

【SPORTS IN LIFEの魅力】

過去の開催で、新規取引先獲得・商談成立・今後の展開に広がり可能性を感じる異業種との出会いがあったなど、うれしい声を多数いただいております。圧倒的な来場者数を誇るギフト・ショー内での開催によって、従来のアパレル・ファッション系やスポーツ・アウトドア系の専門展示会では出会うことのなかったライフスタイルショップ、インテリアショップ、美術館、ギャラリー…etcといった異業種との出会いが可能となり、新しいヒラメキ、今後のビジネス拡大に大きな期待が寄せられています。

【SPORTS IN LIFE 基本小間設備・出展料金】

○基本小間(ステップ小間)

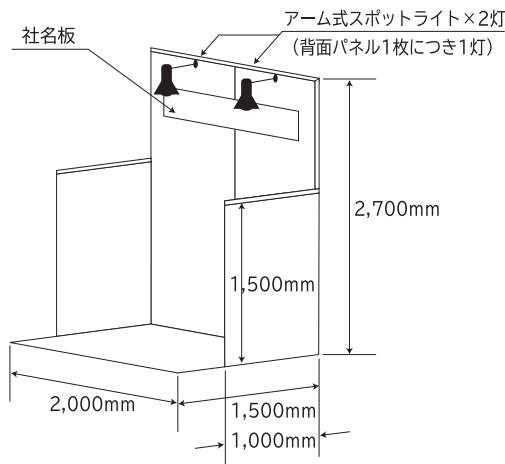

¥150,000 (税抜) / ¥165,000 (税込) × 小間数

1小間出展料金

●基本小間サイズ

2.0m (間口) × 1.5m (奥行) × 2.7m (高さ)

基本設備以外に会場で使用された内装工事、リース備品、電気工事費などにつきましては、会期終了後に実費請求させていただきます。

●基本小間設備

3面木工システムパネル(角小間は2面) / 社名板 /

アーム式スポットライト(LED15w・電球色) / 折りたたみ椅子 2脚(1小間につき) /

パンチカーペット(規定色より選ばれる場合の色指定は無料)

※角小間には通路のパネルはありません。必要な場合は、出展社様の費用負担となります。

※小間内にパネルを追加する場合は、出展社様の費用負担となります。

※背面パネルに社名板(200mm×1,800mm)が1枚つきます。

お申し込み書に記載の出展名をゴシック体で作成します。ロゴ指定などは、別料金となります。

当エリアは、ステップ小間を基本としております。複数小間をお申し込みの場合は、間口が広がります。

4小間以上のお申し込みで、背合わせで小間を取りたいなどのご希望がございましたら、ギフト・ショー事務局:斉藤まで事前にご相談ください。

基本小間

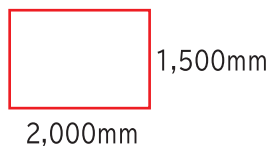

基本小間×4小間お申し込みの場合(通常)

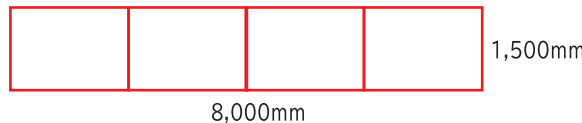

基本小間×4小間 お申し込みの場合(背合わせ)

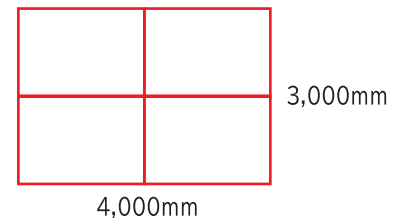

基本小間×2小間お申し込みの場合

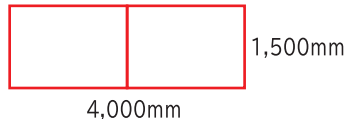

4小間以上でお申し込みの方のみ、右図のような背合わせパターンもご用意できます。ただし、事前にご相談があった場合に限りです。SPORTS IN LIFE会場は決して広くありません。背合わせパターンを多く作ることはできません。お早目にご相談ください。

【来年秋開催 第96回東京インターナショナル・ギフト・ショー秋2023 SPORTS IN LIFEについて】

名称: 第96回東京インターナショナル・ギフト・ショー秋2023「SPORTS IN LIFE」

会期: 2023年9月6日(水)・7日(木)・8日(金) [6・7日 10:00am~6:00pm/8日 10:00am~5:00pm]

会場: 東京ビッグサイト 会場内ゾーニングは決定次第お知らせします。

出展料金: ¥150,500(税抜) ← 来年秋開催時より値上げさせていただきます。

出展申込締切: 2023年6月5日(月)

出展料金納入締切: 2023年6月16日(金)

※基本小間設備につきましては、従来通り、上記基本小間(ステップ小間)と同様の設備をご用意させていただきます。

※各社様の小間位置に関しましては、2023年7月11日頃(東京ギフト・ショー出展社説明会同時期)にお知らせ申し上げます。

※出展に際しては、主催者による選考(審査)がございます。

【SPORTS IN LIFE 出展規定】 出展に関する諸条件は、第95回東京インターナショナル・ギフト・ショー春2023開催要綱に準じます。

※**必ずお読み下さい**。出展申込の際は、必ず出展規約書を熟読し、同意のもとお申し込みください。

1. 出展物の規定

出展物は、開催主旨、目的に沿った品目とします。展示会の運営に支障の恐れがあると認められるもの、出展物、装飾品に関しましては、禁止させていただきますことがあります。

2. 出展物の保護

- ① 出展社は、自己の責任と費用において、出展物の搬出入、又その保護、管理をしてください。
出展物の搬出入、又は会期中における、天災、その他不可抗力が原因によって発生した事故（盗難、紛失、火災、損傷等）について、主催者はその責任を負いかねます。
- ② 出展社は、出展物の輸送時及び展示期間中の保護については必要に応じて保険をかけるなどの適切な対策をお願いいたします。
- ③ 夜間は無人となりますので、貴重品は持ち帰るなど各自で管理をしてください。

3. 事故防止、及び責任

- ① 出展社は出展物の搬入から撤去までの作業の際は事故防止に努めてください。また敷地内における車両の人身及び対物の事故が発生した場合においても、主催者は一切関与することなく、当核出展社の責任となります。
- ② 主催者は、必要時に事故防止の措置を命じ、作業の制限、中止を求める場合があります。会場設備、ブースの装飾、出展物を破損した場合、いかなる場合においても等該出展社の責任となります。

4. 禁止事項

- ① 展示会場内での即売行為を禁止いたします。
- ② 出展社は、自己のブース以外において物品の配布、宣伝活動を禁止いたします。
- ③ 出展社又は来場者に不利益が生じる場合は、本書に記載されていないことに関しても当方の判断で変更・修正及び規制する場合があります。
- ④ ペット類の持込を禁止いたします。
- ⑤ 展示会場内、会場ビル内、非常階段などは、全て禁煙です。

5. 出展物等の設置及び撤去

出展物等の会場へ搬入と設置、撤去作業は主催者から通知のあった時間内に行われるものとします。
時間内に搬入と設置、撤去が終らないものは、その出展社の費用で作業をおこない、延滞料金を請求する場合もございます。

6. 消防関係

展示会においては、以下の行為を禁止いたします。

- ① ローソク、キャンドルは持ち込む事はできますが、着火することはできません。
- ② 石油液化ガス（L Pガス）、高圧ガス、第一石油類（ガソリン）、第二石油類（灯油・軽油）の持込み。
- ③ 火気使用。
- ④ 装飾用布類は必ず防災加工をし、防災加工済みシールを表示してください。

7. 展示会開催の変更又は中止

主催者は天災、その他不可抗力の原因により、会期の変更、中止することがあります。又、会期の変更、中止による出展料の返還はいたしません。又それによって生じた出展社、その他のものの損害を補償いたしません。

8. 契約の解除

主催者は、出展社が次のいずれかに該当する場合は、出展社になんら警告もなく、本件出展契約解除することができるものとします。これにおいて、主催者が何らかの損害を被った場合、出展社に対しその損害を請求することができます。

- ◎ 出展料金の全額を支払い期限までに支払わない場合。
- ◎ 出展禁止物の展示等、出展につき主催者の定める規定にそぐわない場合。
- ◎ 展示ブースを展示会出展の目的以外に利用しようとした場合。
- ◎ その他、本出展規約に違反した場合。

9. 損害賠償

出展社は、自己またはその代理人の不注意、その他によって生じた会場設備又は、展示会の建造物、もしくは人身等に対する損害について一切の責任を負うものとします。

10. 転貸、譲渡、売買の禁止

契約上の出展社としての権利につき、その全部又は一部を、転貸、譲渡、売買又は、担保に供する事を禁止致します。

以上

(株)ビジネスガイド社の個人情報保護方針（プライバシーポリシー）

株式会社ビジネスガイド社は、出展のお申込み、商品のご購入時、サービスの登録時などに、皆さまに個人情報の提供をお願いすることがあります。お客様に安心して当社のサービスをご利用いただくため、プライバシー保護に関わる法令を遵守し、お客様のプライバシーの保護に最大限注力して参ります。そのために、情報セキュリティの向上と管理体制の強化に努めて参ります。お客様に関する情報がどのように収集され、どの様に使用されるか、また当社における情報管理の方法等「プライバシーに関する考え方」をホームページ上 (<https://www.giftshow.co.jp>) にて公表しております。

■お申込みの際にご登録いただきましたお客様の情報は、本見本市の運用をはじめ、各種情報のご提供、アンケートのご依頼および(株)ビジネスガイド社営業部門からのコンタクトなどに利用させていただく場合があります。あらかじめご了承ください。

当社は、原則として、ご本人の承諾なく、個人情報を上記目的以外に利用または第三者に提供しません。ただし、当社は個人情報取り扱い業務の一部または全部を外部委託することがあります。

